

**PENGGUNAAN KATA SAPAAN SEPARA RASMI
DI KABUPATEN 50 KOTA DAN DAERAH
REBAU: SUATU KAJIAN PERBANDINGAN**

*USE OF THE WORDS OF SEMIFORMAL GREETINGS
IN THE KABUPATEN 50 KOTA AND DAERAH
REBAU: A COMPARATIVE STUDY*

**Ab. Razak Ab. Karim
Reniwati**
Jabatan Bahasa Melayu
Akademi Pengajian Melayu
Universiti Malaya

Abstrak

Penggunaan kata sapaan dalam masyarakat Minangkabau di Negeri Sembilan seringkali dikatakan berasal dari Provinsi Sumatera Barat. Pernyataan ini berdasarkan catatan sejarah tentang penghijrahan orang Minangkabau yang telah berlaku pada abad ke-15 M. Kajian ini bertujuan untuk mengenal pasti bentuk dan penggunaan kata sapaan masyarakat di kedua-dua kawasan kajian ini dan kemudian membandingkan bentuk-bentuknya untuk mendapat persamaan dan perbezaan. Kata sapaan yang dibandingkan ialah kata sapaan yang digunakan dalam majlis separa rasmi. Data dikumpulkan di Nagari Batuhambar dan Daerah Rembau dan dianalisis berdasarkan teori sapaan yang dikemukakan oleh Ervin-Tripp (1986). Berdasarkan dapatan kajian, pelbagai bentuk kata sapaan ditemui sesuai dengan keadaan sosial dan angkuh sosial daripada orang yang disapa; bentuk bahasa lain yang menyertainya selaras dengan bentuk kata sapaan dan suasana kebahasaan majlis; dan bentuk kata sapaan yang digunakan cenderung tidak memiliki urutan unsur. Hasil perbandingan mendapati bentuk kata sapaan di kedua-dua kawasan kajian tidak hanya menunjukkan persamaan juga menunjukkan perbezaan yang jelas.

Kata kunci: kata sapaan, separa rasmi, Minangkabau, perbandingan, Kabupaten 50 Kota, Rembau.

Abstract

The use of the term of address in Negeri Sembilan is often assumed to come from the Kabupaten 50 Kota, Sumatera Barat. This is based on the historical record about the migration of Minangkabau people during 1500 AD. This study aims at identifying the forms and the used of the terms of address by these two communities. The similarities and the differences are also analyzed. The terms of address compared are those used in semiformal meeting. The data are collected in Nagari Batuhampar Kabupaten 50 Kota Sumatera Barat dan Daerah Rembau Negeri Sembilan. To analyze the data, theory of terms of address proposed by Ervin-Tripp (1986) is used. Having analyzed the data, it is found that there are several forms of terms of address based on social condition and social factors of the addressee; the use of other languages is in line with the forms of term of address and the situation of the meeting; and the forms tend to be unchronologically ordered. Furthermore, there also occur similarities and differences of the forms of term of address in the two communities.

Keywords: *word, addressee, semiformal, Minangkabau, comparative, Kabupaten 50 Kota, Rembau.*

Pengenalan

Penggunaan kata sapaan dalam masyarakat Minangkabau di Negeri Sembilan seringkali dikatakan berasal dari Provinsi Sumatera Barat, iaitu lebih tepatnya Kabupaten 50 Kota dan Kabupaten Tanah Datar. Pernyataan ini mempunyai asas yang kukuh selaras dengan kajian sejarawan dan sosio-budaya tentang sejarah penghijrahan dan perbandingan sosio-budaya masyarakat di kedua-dua kawasan tersebut.

Penghijrahan orang Minangkabau ke Semenanjung Malaya bermula daripada kegiatan perniagaan. Mobiliti ini telah berlangsung seawal abad ke-15 (Josselin de Jong, 1952: 9). Kejayaan Kerajaan Melaka pada masa itu mewujudkan suasana aman kepada mereka untuk melakukan mobiliti ini. Mereka menjual barang niaga ke Melaka, Johor, Temasik (Singapura sekarang), Pulau Pinang, dan kawasan-kawasan sekitarnya. Sebahagian peniaga itu berulang-alik sementara sebahagian lagi menetap sementara di kawasan persekitaran tempat perniagaan. Sesetengahnya pula masuk ke pedalaman dan membina kampung baharu

di Negeri Sembilan seperti di Naning (sekarang termasuk Negeri Melaka), Daerah Rembau, dan Sungai Ujung (Naim, 1979: 69).

Penghijrahan orang Minangkabau tidak hanya membawa raga tetapi juga membawa sama budaya ibunda mereka (Idris, 1990: 32), iaitu budaya Minangkabau. Budaya asal ini memiliki nama lain di Negeri Sembilan, iaitu Adat Perpatih. Dalam melakukan kegiatan budaya tentu diperlukan bahasa kerana bahasa merupakan alat untuk melakukan kegiatan budaya dan sarana pendukung kebudayaan itu (Kluckhon dalam Koentjaraningrat 1996:80). Bahasa memang merupakan bahagian daripada budaya. Kata sapaan merupakan salah satu daripada satuan bahasa yang memungkinkan untuk ditelusuri persamaan yang masih terdapat dalam bahasa masyarakat di kedua-dua kawasan kajian ini, iaitu Nagari Batuhampar Kecamatan Akabiluru Kabupaten 50 Kota dan Daerah Rembau Negeri Sembilan.

Dengan permasalahan yang telah dikemukakan di atas, objektif kajian ini adalah untuk mengenal pasti bentuk dan penggunaan kata sapaan yang digunakan di kedua-dua kawasan kajian. Selain itu, perbandingan untuk persamaan dan perbezaan bentuk kata sapaan di kedua-dua kajian tersebut turut dikupas.

Konsep Kata Sapaan

Manusia ialah makhluk sosial. Mereka tidak boleh hidup sendiri. Dalam bersosialisasi, manusia mesti berkomunikasi. Terdapat sekurang-kurangnya dua pihak yang terlibat dalam sesuatu komunikasi, iaitu penyapa dan pesapa. Dalam komunikasi lisan tanpa media, penyapa dan pesapa berkomunikasi secara bersemuka yang kemudian berlanjutan dengan peristiwa tutur sapa atau bersapa. Menurut Kridalaksana (1980), semua bahasa itu memang mempunyai tutur sapa. Lebih lanjut dikatakan oleh Kridalaksana bahawa tutur sapa ialah sejenis sistem yang mempertautkan perangkat kata-kata atau ungkapan-ungkapan yang dipakai untuk menyebut dan memanggil para pelaku dalam peristiwa bahasa.

Dalam *Kamus Linguistik* (2008:214), Kridalaksana membuat takrifan sapaan sebagai morfem, kata, frasa yang dipergunakan untuk saling merujuk dalam situasi pembicaraan yang berbeza-beza menurut hubungan antara pembicara. Fasold (1984:23) menggunakan istilah yang hampir sama, iaitu bentuk sapaan. Chaer (2000:107) juga membuat

takrifan yang bunyinya hampir sama dengan bunyi takrifan yang dirumus oleh Fasol. Kata sapaan ialah kata-kata yang digunakan untuk menyapa, menegur, atau menyebut orang kedua atau orang yang diajak bicara.

Selanjutnya, Fasold (1984:23) menjelaskan bahawa pada amnya bahasa memiliki dua jenis bentuk kata sapaan. Jenis pertama ialah nama (*names*). Jenis keduanya ialah kata ganti orang kedua (*second person pronouns*). Sebelumnya, Kridalaksana (1982) telah membuat kajian mengenai kata sapaan bahasa Indonesia. Kedua-dua jenis bentuk kata sapaan ini merupakan dua jenis kata sapaan daripada sembilan kata sapaan yang didapati oleh Kridalaksana. Tiga bentuk kata sapaan lain yang ditemukan Kridalaksana (Ibid.) yang berkenaan dengan sasaran penyelidikan ini ialah istilah kekerabatan, gelaran, dan pangkat. Istilah nama diri (*proper name, proper noun*) ialah nama orang, tempat, atau benda (Kridalaksana, 2008:161). Kata ganti atau pronominal (*pronoun*) ialah kata yang menggantikan nominal atau frasa nominal (Ibid.:200). Kata ganti nama diri (istilah Asmah Hj. Omar, 2009) atau pronominal persona (*personal pronoun*) (istilah Kridalaksana, 2008) ialah pronominal yang menunjuk kategori persona (Ibid.:201). Seterusnya, istilah kekerabatan (*kindship terms, family terms*) ialah kata atau frasa yang mengungkapkan ahli-ahli suatu kumpulan yang secara biologi berkerabat (Ibid.:97). Dalam *Kamus Bahasa Indonesia* (Pusat Bahasa, 2008:450), gelar atau gelaran ialah sebutan kehormatan, kebangsawanan, tetel, atau derajat yang ditambahkan di depan nama orang. Gelaran ini juga memiliki erti sebagai sebutan (julukan) seseorang yang berkait dengan tabiat atau keadaannya.

Asmah Hj Omar (2009) membahagikan gelaran kepada lapan jenis, iaitu gelaran kekeluargaan, gelaran pergaulan biasa, gelaran pergaulan tak bersahaja, gelaran warisan, gelaran kurniaan, gelaran keagamaan, gelaran olokan, dan gelaran kegerunan. Berikut ini ditampilkan takrifan gelaran yang didapat dalam kajian ini sebagai kata sapaan. Gelaran kekeluargaan ialah gelaran yang digunakan berdasarkan pemilihan umur dan pangkat dalam sistem kekeluargaan. Gelaran berikutnya, gelaran pergaulan biasa ialah gelaran yang digunakan dalam pergaulan seharian yang ditujukan kepada orang yang tidak memiliki hubungan kekerabatan. Seterusnya, gelaran pergaulan tak bersahaja (rasmi) ialah gelaran yang menunjukkan adanya sekatan-sekatan sosial tertentu antara pemeran-pemeran yang berkenaan. Gelaran kurniaan, berasaskan Asmah Hj. Omar dalam buku tersebut boleh ditakrifkan sebagai gelaran yang dianugerahi oleh kerajaan atau pemerintah dan

gelaran yang diperoleh seseorang kerana kejayaannya dalam bidang akademik atau ikhtisas. Gelaran jenis pertama disebut dengan gelaran kurniaan. Sementara gelaran jenis kedua disebut gelaran kurniaan ikhtisas. *Profesor* dan *cikgu* merupakan dua contoh daripada gelaran ini. Berbeza dengan Asmah Hj. Omar, Amat Juhari Moain (1989: 46-56) menambahkan gelaran yang terdapat daripada jawatan yang disandang dan gelaran yang diterima mengikut sistem adat, dan gelaran keagamaan ke dalam gelaran kurniaan. Pangkat yang merupakan satu daripada bentuk kata sapaan menurut Kridalaksana (1982) adalah sama dengan gelaran kurniaan dalam pembahagian gelaran oleh Asmah Hj Omar dan Amat Juhari Moain.

Teori Kajian

Teori sistem kata sapaan yang dikemukakan oleh Ervin-Tripp (1986) digunakan untuk menganalisis data. Menurut Ervin-Tripp, dalam penggunaan kata sapaan, terdapat tiga kaedah, iaitu Peraturan Alternasi (*Alternation Rules*), Peraturan Kemunculan Bersama (*Co-Occurance Rules*), dan Peraturan Perurutan (*Sequencing Rules*) (Ibid, 1986). Peraturan Alternasi (*Alternation Rules*) berkenaan dengan pemilihan-pemilihan gaya bicara yang bersifat alternatif (Ibid.). Gaya bicara yang dimaksudkan di sini adalah bentuk kata sapaan yang bervariasi yang memberi alternatif bagi penggunaannya. Ervin-Tripp menggambarkan peraturan ini dengan menggunakan rajah sapaan berdasarkan sistem sapaan bahasa Inggeris orang Amerika. Kotak wajik atau *diamond* yang tersusun berangkai merupakan selektor akan dilalui dalam proses pemilihan bentuk kata sapaan. Selektor ini dilengkapi dengan seperangkat pilihan yang bersifat *binery* (berganda, +/-) yang akan membawa calon pemakai kata sapaan untuk menuju kepada bentuk sapaan yang sesuai dengan orang yang disapa atau pesapa. Selektor-selektor itu ialah situasi yang ditandai oleh status (*status market setting*), pangkat (*rank*), rangkap indentiti (*identity set*), dewasa (*adult*), nama dikenal (*name known*), persanakan (*kin*), kawan atau rakan kerja (*friend or colleague*), pangkat yang lebih tinggi (*alter higher rank*), umur yang lebih daripada 15 tahun (*alter 15 years old*), dispensasi (*dispensation*), generasi di atas (*ascending generation*), dan lebih tua (*older*). (Dalam pemilihan kata sapaan di majlis separa rasmi ini tidak semua kategori sosial dilalui kerana beberapa di antaranya diketepikan dalam proses pemilihan tersebut). Proses pemilihan kata sapaan tersebut digambarkan Ervin-Tripp dalam bentuk rajah di bawah ini.

Sistem Sapaan dalam Bahasa Model Ervin-Tripp

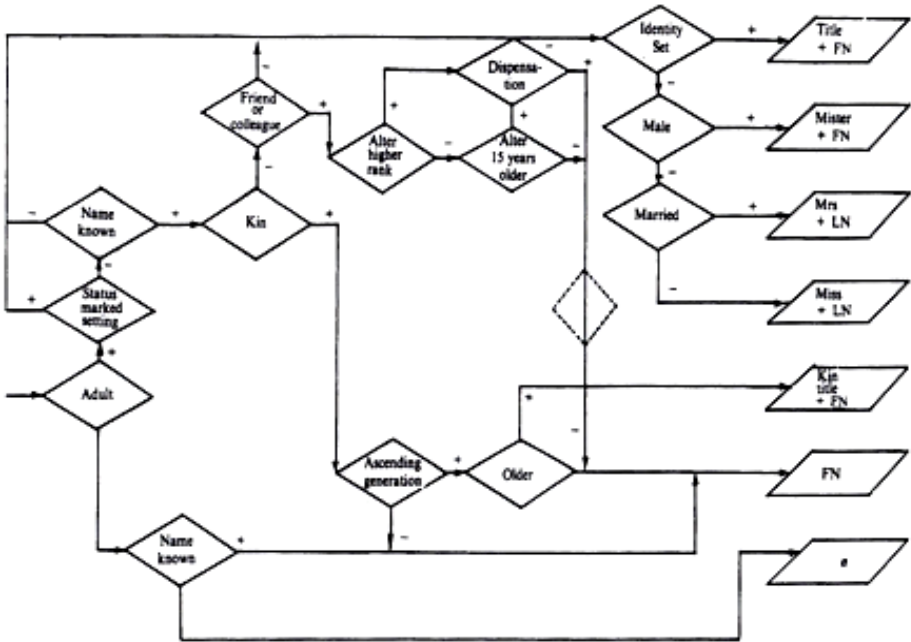

Rajah 1: Sistem Kata Sapaan Model Ervin-Tripp (1986)

Peraturan kedua, Peraturan Kemunculan Bersama (*Co-Occurance Rules*) berkenaan dengan kesalingtergantungan alternasi. Peraturan ini merupakan peraturan kemunculan secara bersama bentuk sapaan dengan bentuk lain.

Peraturan ketiga, Peraturan Perurutan (*Sequencing Rules*) ialah aturan yang ditetapkan mengikuti urutan. Urutan itu ada yang muncul di awal dan ada pula yang muncul di akhir daripada keseluruhan urutan. Yang dikenakan oleh peraturan ini ialah kata sapaan yang merupakan dapatan daripada penerapan dua peraturan sebelumnya.

Kata Sapaan Separa Rasmi

Berdasarkan data kajian, perbincangan tentang kata sapaan rasmi akan berfokus pada dua kawasan kajian, iaitu di Nagari Batuhampar Kecamatan Akabiluru, Kabupaten 50 Kota dan yang keduanya pula di Daerah Rembau, Negeri Sembilan.

Kata Sapaan Separa Rasmi di Nagari Batuhampar

Data untuk kata sapaan separa rasmi diambil daripada satu daripada peringkat adat perkahwinan, iaitu majlis adat *Batimbang Tando*. Erti daripada *Batimbang Tando* ialah pertukaran tanda antara dua belah pihak, iaitu pihak lelaki dan pihak perempuan. Dalam acara ini berlangsung proses serah terima tanda pengikat. Tanda itu boleh berbentuk cincin atau kain *balapak* (songket) dari pihak perempuan dan keris pusaka dari pihak lelaki. Apabila telah melakukan proses ini bererti mereka bersetuju dan berjanji menjodohkan anak dan kemanakan mereka. Acara ini diselenggarakan di rumah keluarga perempuan. Majlis adat ini dikatakan bersituasi separa rasmi kerana ciri-ciri situasi rasmi seperti *bapasombahan* dan pengaturan acara oleh jurubicara juga dijumpai dalam majlis adat ini. Perbezaannya, ucapan *pasambahan* dalam majlis *Batimbang Tando* tidak panjang dan pesertanya terbatas.

Penghulu disapa terlebih dahulu oleh jurubicara apabila penghulu tersebut hadir dalam acara ini. Pada awalnya, penyapaan berbentuk gelaran penuh yang kemudian cenderung berupa gelaran pendek. (Peserta lain disapa dengan bentuk kata sapaan bagi bersama.) Bentuknya berupa frasa, iaitu *nan banyak* ‘yang banyak’ dan *nan basamo* ‘yang bersama’. Tetamu yang hadir terdiri daripada beberapa orang perempuan dan lelaki separuh umur. Jurubicara menyapa dengan bentuk kata sapaan *ibu* dan *bapak*. Bentuk ini merupakan istilah kekerabatan bahasa Indonesia yang lazim juga digunakan sebagai kata sapaan.

Situasi sosial pertama dalam Peraturan Alternasi yang dikemukakan oleh Ervin-Tripp (1986), situasi yang ditandai oleh status adalah jelas. Orang yang menyertai acara ini sudah ditetapkan termasuk penghulu daripada kedua-dua belah pihak. Penghulu ialah orang yang memiliki status. Selain penghulu ada *tungganai* ‘penghulu perut’, *mamak rumah* ‘saudara lelaki ibu’, orang tua, saudara perempuan ibu, dan *bako* ‘keluarga ibu daripada bapak’ di kedua belah pihak. Bentuk kata sapaannya sudah diuraikan pada bahagian sebelumnya.

Situasi sosial kedua, pangkat sebagaimana halnya pada bentuk kata sapaan rasmi juga kurang diperhitungkan dalam pemilihan bentuk kata sapaan dalam situasi separa rasmi. Acara *Batimbang Tando* merupakan acara tradisional. Semua tetamu diperlakukan sama kecuali penghulu pucuk jika ia ikut serta dalam acara tersebut.

Situasi sosial ketiga, rangkap identiti termasuk situasi sosial yang diperhitungkan dalam pemilihan kata sapaan separa rasmi. Selektor ini juga menjurus pada gelaran dalam acara adat yang diberikan kepada pemiliknya berkait dengan status dan jawatan tertentu. Orang yang berstatus dan berjawatan penting yang terlibat dalam acara ini tidak banyak. Kedua-dua belah pihak melibatkan penghulu suku. Oleh itu, rangkap identiti mereka diketahui. Bentuk kata sapaannya berupa gelaran kehormat atau gelaran adat. Bentuknya cenderung berupa gelaran pendek. Sementara untuk menyapa ahli yang lain digunakan bentuk kata sapaan am, iaitu nama kelompok yang berupa frasa (*nan* yang diikuti oleh kata bilangan bermakna jamak *banyak* dan *basamo*) dan istilah kekerabatan (*ibu* dan *bapak*).

Selektor generasi di atas dan umur yang lebih tua termasuk selektor yang mempengaruhi pemilihan bentuk kata sapaan. Selektor jantina juga mempengaruhi pemilihan bentuk kata sapaan, namun kehadirannya bersama dengan pasangannya. Sementara selektor lain seperti dewasa, nama diketahui, persanakan, kawan atau rakan kerja, umur yang lebih daripada 15 tahun, dispensasi, dan status perkahwinan diketepikan dalam pemilihan bentuk kata sapaan. Oleh kerana acara adat ini separa rasmi, bentuk kata sapaan orang-orang tertentu ditentukan oleh status mereka dalam organisasi masyarakat (sosial), berupa gelaran.

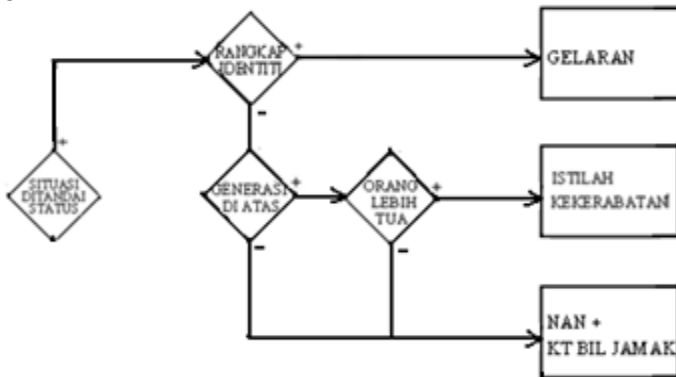

Rajah 2 Sistem Kata Sapaan Separas Rasmi di Nagari Batuhampar

Rajah 2 merupakan rajah sistem kata sapaan yang telah dibincangkan sebelumnya sebagai hasil aplikasi daripada Peraturan Alternasi yang dirumus oleh Ervin-Tripp (1986). Rajah sistem sapaan ini dibaca sebagai berikut, situasi yang ditandai oleh status jelas (+), rangkap identiti diketahui (+), maka bentuk kata sapaannya ialah

gelaran, iaitu *datuak* atau *tuak*. Apabila rangkap identiti tidak diketahui (-), termasuk generasi di atas (+), orang yang berumur lebih tua (+), maka bentuk kata sapaannya ialah istilah kekerabatan. Antara lelaki dan perempuan berbeza bentuk kata sapaannya. Lelaki disapa dengan *bapak*. Sementara perempuan disapa dengan *ibu*. Selanjutnya, apabila tidak termasuk generasi di atas (-) dan orang yang tidak berumur lebih tua (-), maka bentuk kata sapaannya berbentuk *nan*+kata bilangan jamak (disingkat KT BIL JAMAK). Semua bentuk kata sapaan bermakna jamak kecuali gelaran.

Peraturan kedua daripada sistem kata sapaan yang ditemukan oleh Ervin-Tripp (Ibid.) ialah Peraturan Kemunculan Bersama. Seperti nama peraturan ini, penggunaan suatu kata sapaan akan disertai oleh kemunculan bentuk lain yang boleh berupa kata, frasa, dan ayat.

Pada acara *Batimbang Tando* yang bersituasi separa rasmi terdapat penggunaan bentuk kata sapaan yang lengkap meskipun cenderung muncul di awal *pasombahan*. Di samping bentuk ini juga didapat bentuk kata terbitan yang lengkap. Dalam ucapan *pasombahan* tersebut didapat cukup banyak kata terbitan, contohnya *basisiah* ‘diasingkan’ dan *baingan* ‘berbatas’. Kata terbitan ini terbentuk daripada imbuhan dan kata dasar. Dua contoh di atas merupakan leksikon yang khas kerana jarang digunakan dalam ragam bahasa seharian. Kata sambung seperti *ungguahpun* ‘ungguhpun’ juga digunakan dalam ucapan tersebut. Penggunaan kata sambung *nan* juga sering digunakan hingga membentuk frasa seperti *nan banyak* ‘yang banyak’ dan *nan basamo* ‘yang bersama’. Bahasa dalam ucapan ini juga berkias seperti kutipan ucapan *pasombahan* berikut ini: ... *nan nyato iko kini, dari ketek baransu godang, kiniko godang lah sampai, siap mandayuang rumah tangga, pahami lah bulek dalam ati, jikok padusi bajunjuangan, kok laki-laki bakawan iduk, itu nan sunah dari nabi, ...* ‘fakta saat ini, dari kecil beransur besar, kini besarnya telah cukup, siap mendayung rumah tangga, pahami lah bulat dalam hati, perempuan memiliki suami, lelaki berkawan hidup, itu sunah nabi, ...’. Ungkapan-ungkapan tertentu juga terdapat dalam ucapan *pasombahan* seperti kutipan ucapan berikut:

*apolah baju rang kunari,
bajulah sudah dari balai,
apolah rajo di nagori,
alu jo patuik kito pakai, ...*

‘apakah baju orang Kinari,
baju sudah jadi dari pekan,
apakah raja dari nagari,
alur dan patut kita pakai...’

Bentuk-bentuk bahasa yang muncul bersama dengan kata sapaan di atas jarang bahkan tidak digunakan dalam berbahasa seharian.

Peraturan ketiga daripada sistem kata sapaan yang dirumuskan oleh Ervin-Tripp (1986) ialah Peraturan Urutan. Yang dikenakan oleh peraturan ini ialah kata sapaan yang merupakan dapatan daripada penerapan dua peraturan sebelumnya. Dalam majlis separa rasmi, bentuk kata sapaannya cenderung berupa gelaran adat yang singkat. Gelaran lengkap digunakan di awal *pasombahan* saja. Oleh itu, dalam situasi ini tidak terdapat struktur urutan daripada bentuk kata sapaan. Bentuk sapaan ini pun berlaku bagi penyandang pusaka adat apabila acara ini dihadiri oleh mereka. Sebahagian mereka disapa dengan istilah kekerabatan dan sebahagian lagi disapa dengan nama *nan+kata bilangan jamak*.

Kata Sapaan Separa Rasmi di Daerah Rembau

Data untuk kata sapaan separa rasmi diambil dari acara istiadat *Menghantar Cincin Tanya*. Istiadat ini merupakan langkah terakhir dalam peringkat merisik adat perkahwinan masyarakat adat Perpatih (Norhalim Hj Ibrahim, 2007: 42). Sesuai dengan nama istiadat ini diperlukan se bentuk cincin yang dihantar oleh pihak lelaki kepada pihak perempuan sebagai tanda merasmikan pertanyaan-pertanyaan semasa proses merisik awal sama ada mahu ataupun tidak bersemenda. Dalam acara ini ada dialog antara pihak perempuan dengan pihak lelaki. Mereka berdialog untuk mencari kata muafakat seperti diamanatkan dalam perbilang adat: *bulat air dek pemetung, bulat kata dek muafakat*. Majlis diarahkan oleh jurubicara kedua-dua pihak. Seperti lazimnya, jurubicara ialah orang *somondo* ‘semenda’ yang tua. Dalam rundingan tersebut terjadi peristiwa tegur sapa antara kedua belah pihak.

Kata sapaan yang digunakan bergantung kepada orang yang hadir dalam rundingan tersebut. Jurubicara tidak hanya menyapa jurubicara kelompok lain, tetapi turut menyapa semua hadirin. Khusus bagi jurubicara disapa dengan gelaran singkat, iaitu *datuk*. Pada awal komunikasi, jurubicara pihak lelaki menyapa jurubicara pihak

perempuan dengan gelaran *datuk*. Bentuk kata sapaan yang lain ialah *abang*, *kakak*, dan *adik-adik semua* yang ditujukan kepada semua orang. Penyapaan berurutan, bermula daripada orang yang dianggap paling senior, disapa dengan *datuk*, sampai kepada orang yang paling muda di antara kelompok tersebut.

Dalam ucapan majlis adat perkahwinan di peringkat lain, misal *Menghantar dan Menerima Tanda* dalam peringkat adat *Pinang-meminang* didapat bentuk kata sapaan yang berbeza dengan bentuk kata sapaan di atas. Bentuk kata sapaannya ialah *datuk-datuk*, *bapak-bapak*, dan *hadirin sekalian*. Pada ucapan balasan, ada penggunaan bentuk kata sapaan yang berbeza, iaitu *bapak* dan *adik-adik sekalian*. Sementara bentuk *abang* tidak muncul pada ucapan balasan.

Situasi sosial pada peraturan pertama daripada sistem sapaan Ervin-Tripp (Ibid.), iaitu Peraturan Alternasi mempengaruhi pemilihan bentuk kata sapaan dalam situasi separa rasmi. Situasi sosial pertama, situasi yang ditandai oleh status menentukan pemilihan bentuk kata sapaan separa rasmi ini. Melihat latar majlis dan para pesertanya, tetamu menggunakan bentuk kata sapaan yang sesuai dengan status mereka.

Situasi sosial kedua, iaitu pangkat tidak menentukan dalam pemilihan bentuk kata sapaan. Jenis acara ini tidak memunculkan penggunaan bentuk kata sapaan yang menunjukkan peringkat sosial dalam organisasi sosial adat. Kedudukan jurubicara kedua-dua belah pihak setara. Kata sapaan yang digunakan bagi peserta yang lain cenderung berupa istilah kekerabatan. Hal ini boleh difahami oleh semua tetamu yang hadir.

Situasi sosial ketiga, iaitu rangkap identiti termasuk selektor yang menentukan dalam pemilihan kata sapaan. Orang yang memenuhi situasi ini sangat terbatas, iaitu jurubicara. Oleh itu, bentuk kata sapaan *datuk* digunakan oleh jurubicara untuk menyapa jurubicara lawan. Bagi ahli rombongan yang lain disapa dengan bentuk kata sapaan yang berupa istilah kekerabatan seperti telah diuraikan di atas dan nama kelompok am, iaitu *hadirin sekalian*.

Selektor lainnya seperti dewasa, nama diketahui, persanakan, kawan atau rakan kerja, dan selektor berikutnya yang mengikuti selektor tersebut diketepikan kerana situasi acara ini bersifat separa rasmi, kecuali jantina. Semua selektor ini tidak mempengaruhi pemilihan kata sapaan. Selektor yang lain, seperti generasi di atas dan umur lebih tua dipertimbangkan dalam mesin pemilihan kata sapaan model Ervin-Tripp.

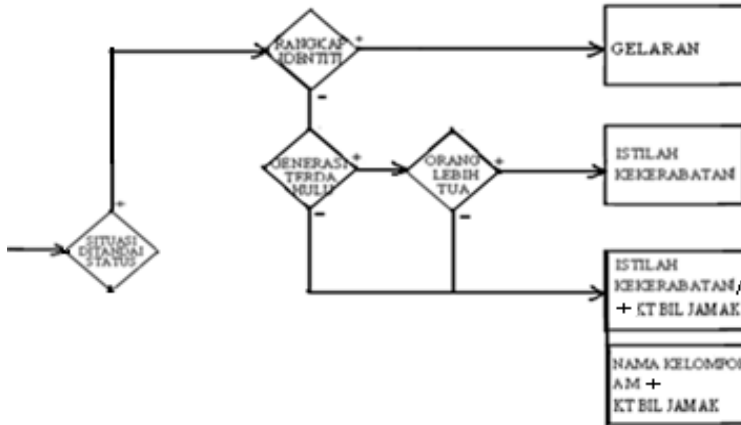

Rajah 3: Sistem Kata Sapaan Separat Rasmi di Daerah Rembau

Sistem kata sapaan separa rasmi dirumuskan dalam bentuk rajah seperti Rajah 3 yang merupakan hasil perubahan rajah sistem kata sapaan daripada penemu teori ini, iaitu Ervin-Tripp (Ibid.). Rajah ini dibaca sebagai berikut, iaitu situasi yang ditandai oleh status jelas (+), rangkap identiti diketahui (+), maka bentuk kata sapaannya ialah gelaran. Selanjutnya, apabila rangkap identiti tidak diketahui (-), termasuk generasi di atas (+) dan orang yang berumur lebih tua (+), maka bentuk kata sapaannya ialah istilah kekerabatan. Sebaliknya, apabila tidak termasuk generasi di atas (-) dan umur tidak lebih tua (-), maka terdapat dua bentuk kata sapaan. Kedua-dua bentuk itu ialah istilah kekerabatan dan nama kelompok. Bentuk istilah kekerabatan terakhir ini berbeza dengan bentuk istilah kekerabatan sebelumnya. Semua bentuk kata sapaan ini bermakna jamak sama ada melalui pengulangan atau penambahan kata bilangan jamak.

Berdasarkan Peraturan Kemunculan Bersama daripada sistem sapaan rumusan Ervin-Tripp (Ibid.), penggunaan bentuk kata sapaan menunjukkan penyertaan bentuk bahasa lain. Bentuk tersebut selaras dengan bentuk kata sapaan yang digunakan dalam situasi separa rasmi. Bentuk yang dimaksudkan ialah penggunaan imbuhan yang tegar seperti *bobanyak*, *silakan*, dan *disorongkan*. Kata terbitan ini terbentuk

daripada imbuhan dan kata dasar. Dalam ucapan adat ini juga terdapat penggunaan kata khas seperti *sombah* ‘sembah’ dan penggunaan kata sambung *nan* ‘yang’. Bahasa dalam ucapan ini juga berkias seperti kutipan berikut ini: *kok hujan bopokok, kok kato bopangka, sakit bomulo, mati bosobab* ‘kalau hujan berpokok, kalau kata berpangkal, sakit bermula, mati bersebab’. Dalam ucapan juga banyak dipakai pantun. Pantun tidak hanya digunakan untuk memulakan dan mengakhiri rundingan, juga untuk menyampaikan hal rundingan. Contoh pantun dalam ucapan itu ialah *anak belatuk di pohon slasih, daun koring di ateh lantai, jomput datuk makan sirih, sirih koring pinangnya kutai*.

Peraturan ketiga daripada sistem kata sapaan yang dirumuskan oleh Ervin-Tripp (1986) ialah Peraturan Urutan. Yang dikenakan oleh peraturan ini ialah kata sapaan yang merupakan dapatan daripada penerapan dua peraturan sebelumnya. Seperti dalam majlis separa rasmi di Nagari Batuhampar, bentuk kata sapaannya juga cenderung berupa gelaran adat yang singkat. Oleh itu, dalam situasi ini tidak didapat urutan daripada bentuk kata sapaan. Bentuk kata sapaan hanya terdiri daripada satu unsur, iaitu istilah kekerabatan dan kata sapaan am yang diikuti kata yang bermakna jamak.

Perbandingan Kata Sapaan Separa Rasmi

Berdasarkan analisis yang dilakukan di kedua-dua kawasan ini terdapat persamaan dan perbezaan bentuk kata sapaan antara kedua-dua kawasan kajian. Selanjutnya diuraikan persamaan dan perbezaan yang wujud dalam situasi separa rasmi di kedua-dua kawasan tersebut.

Persamaan Kata Sapaan Separa Rasmi

Bentuk kata sapaan dalam situasi separa rasmi menunjukkan banyak persamaan antara kedua-dua kawasan kajian. Rumusannya ditunjukkan dalam Jadual 1 di bawah.

No.	Persamaan
1	kata sapaan yang berupa gelaran
2	salah satu unsur daripada gelaran
3	kata sapaan yang berupa istilah kekerabatan
4	kata sapaan yang berupa sapaan am

Jadual 1: Persamaan Kata Sapaan Separa Rasmi

Persamaannya ialah bentuk kata sapaan yang berupa gelaran yang satu daripada unsurnya ada yang sama. Unsur itu ialah *datuak* atau *tuak* di Nagari Batuhampar dan *datuk* atau *tuk* di Daerah Rembau. Persamaan selanjutnya ialah penggunaan istilah kekerabatan sebagai bentuk kata sapaan. Bentuk istilah kekerabatan yang digunakan sebagai kata sapaan ada yang sama, iaitu *bapak*. Di samping persamaan di atas masih terdapat persamaan yang lain, iaitu penggunaan bentuk kata sapaan yang bersifat am yang bermakna jamak dengan penambahan unsur lain yang juga bermakna jamak. Bentuknya tidak sama, namun bentuk-bentuk tersebut bukanlah bentuk yang asing bagi masyarakat di kedua-dua kawasan kajian.

Persamaan lain berkait dengan Peraturan Kemunculan Bersama. Di kedua-dua kawasan kajian, kemunculan bentuk lain daripada bahasa selaras dengan bentuk kata sapaan yang digunakan. Bentuk lain itu berupa penggunaan gelaran, bentuk kata terbitan yang juga masih lengkap, leksikon yang khas, bahasa yang berkias, dan berpantun. Persamaan yang berkait dengan urutan bentuk kata sapaan, kedua-dua kawasan kajian cenderung tidak menunjukkan urutan unsur daripada bentuk kata sapaan. Ini berkait dengan jenis acara tempat bentuk kata sapaan ini digunakan.

Perbezaan Kata Sapaan Separa Rasmi

Bentuk kata sapaan dalam situasi separa rasmi antara kedua-dua kawasan kajian tidak banyak menunjukkan perbezaan. Perbezaan berkait dengan penggunaan nama kelompok am di Daerah Rembau yang tidak digunakan di Nagari Batuhampar. Rumusannya terdapat pada Jadual 2 di bawah

No	Perbezaan
1	Daerah Rembau: terdapat penggunaan nama kelompok am sebagai bentuk kata sapaan Nagari Batuhampar: tidak terdapat penggunaan nama kelompok am sebagai bentuk kata sapaan

Jadual 2: Perbezaan Kata Sapaan Separa Rasmi

Kesimpulan

Berdasarkan perbincangan tentang bentuk kata sapaan di Nagari Batuhambar Kecamatan Akabiluru Kabupaten 50 Kota dan Daerah Rembau boleh ditarik beberapa simpulan. Pertama, bentuk kata sapaan dalam majlis separa rasmi terdiri daripada gelaran, istilah kekerabatan, dan bentuk yang mengandungi unsur kata bilangan jamak atau bermakna jamak. Bentuk-bentuk tersebut menggambarkan komposisi orang yang ikut serta dalam majlis tersebut. Penggunaan istilah kekerabatan sebagai kata sapaan berkaitan dengan jenis acara yang bersifat kekeluargaan. Kedua, bentuk bahasa lain yang menyertai bentuk kata sapaan tersebut selaras dengan bentuk kata sapaan dan situasi kebahasaan majlis tersebut. Ketiga, bentuk kata sapaan yang digunakan cenderung tidak menunjukkan urutan unsur kerana bentuk tersebut cenderung terdiri daripada satu unsur. Keempat, persamaan bentuk kata sapaan antara kedua-dua kawasan menunjukkan lebih banyak persamaan berbanding perbezaan.

Bibliografi

- Amat Juhari Moain. (1989). *Sistem Panggilan dalam Bahasa Melayu: Suatu Analisis Sosiolinguistik*. Kuala Lumpur: Dewan Bahasa dan Pustaka.
- Asmah Haji Omar. (2008). *Kaedah Penyelidikan Bahasa di Lapangan*. Kuala Lumpur: Dewan Bahasa dan Pustaka.
- , (2009). *Nahu Melayu Mutakhir*. Kuala Lumpur: Dewan Bahasa dan Pustaka.
- Chaer, Abdul. (2000). *Tata Bahasa Praktis Bahasa Indonesia*. Jakarta: Bharata Karya Aksara.
- Ervin-Tripp, Susan. (1972). "Sociolinguistic Rules of Address". Dalam *Sociolinguistics: Selected Reading* oleh Pride, J.B. dan Janet Holmes (ed.). Middlesex: Penguin Books Ltd.
- , (1976). "Sociolinguistics". Dalam *Advances in The Sociology of Language*. Vol.I. Basic Concepts, Theories and Problems: Alternative Approach oleh Fishman, Joshua A. (ed.). The Hague-Paris: Mouton.

- , (1986). "On Sociolinguistics Rules: Alternation and Co-occurrence". Dalam *Directions in Sociolinguistics* oleh Gumperz, John J dan Del Hymes (ed.). New York: Holt, Rinehart ands Winston, Inc.
- Fasold, Ralph. (1984). *The Sociolinguistic of Language*. Cambridge Centre: Basil Black Well Inc.
- Idris, Abdul Samad. (1990). *Payung Terkembang*. Kuala Lumpur: Pustaka Budiman.
- Josseline De Yong, P.E. de. (1952). *Minangkabau and Negeri Sembilan: Socio-Political Structure in Indonesia*. The Hague: Martinus Nijhoff.
- Kato, Tsuyushi. (1989). *Nasab Ibu dan Merantau*. Terjemahan. Dr. Azizah Kassim. Kuala Lumpur: Dewan Bahasa dan Pustaka.
- Koentjaraningrat. (1997). *Pengantar Antropologi II*. Jakarta: Rineka Cipta.
- Kridalaksana, Harimurti. 1980. *Fungsi Bahasa dan Sikap Bahasa*. Ende: Nusa Indah.
- , (1982). *Dinamika Tutar Sapa dalam Bahasa Indonesia*. Jakarta: Bhratara.
- , (2008). *Kamus Linguistik*. Jakarta: Gramedia.
- Naim, Mokhtar. (1979). *Merantau: Pola Migrasi Suku Minangkabau*. Yogyakarta: Gajah Mada University Press.
- Norhalim Hj Ibrahim. (2007). *Perkahwinan Adat di Negeri Sembilan*. Seremban: Lembaga Muzium Negeri Sembilan.
- Sudaryanto. (1993). *Metode dan Aneka Teknik Analisis Bahasa*. Yogyakarta: Duta Wacana University Press.
- Sugono, Dendy et.al. (2008). *Kamus Bahasa Indonesia*. Jakarta: Pusat Bahasa Departemen Pendidikan Nasional.